



**VESA変換プレート200x200**  
 ユーザーズマニュアル

■ パーツリスト

本製品は、100mm/200mm対応液晶モニターに対応しており、100mm/200mm対応モニターをお取り付けいただけます。

取り付け方法については、下記より順番にご参照ください。

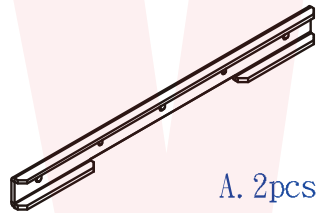
200mm × 100mm用



A. 2pcs



B. 4pcs  
M4x5



C. 6pcs  
M4x12

液晶モニター取り付け部分と液晶モニターを付属のプレート(A)2個で固定します。  
200mm × 100mmへ取り付け可能)

200mm × 200mm用

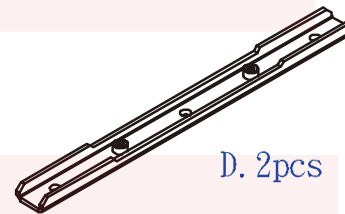

D. 2pcs

G. M4x16x6pcs

M5x16x6pcs

E.

M4x8x4pcs

M6x16x6pcs

F. Washers

M8x16x4pcs

M5 6pcs

M8x30x4pcs

液晶モニター取り付け部分と液晶モニターを付属のプレート(A)2個とプレート(D)2個で固定します。  
200mm × 200mmへ取り付け可能)

1. 200mm × 100mmへ取り付けの場合2ヶ所、  
200mm × 200mmへ取り付けの場合3ヶ所

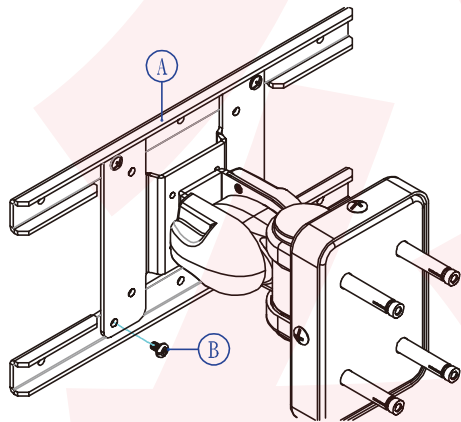

プレート(A)を付属ネジ(B)5mm長で、モニターアーム(別途ご用意下さい)に取り付けて下さい。

2.

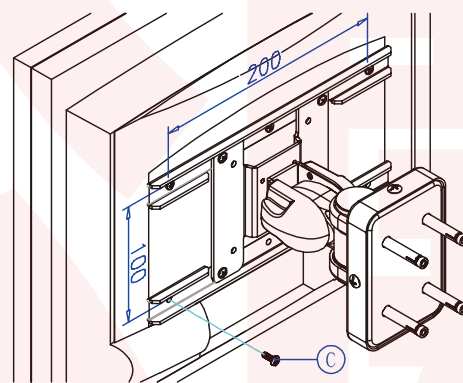

付属ネジ(C)12mm長で、モニターに取り付けて下さい。

3.

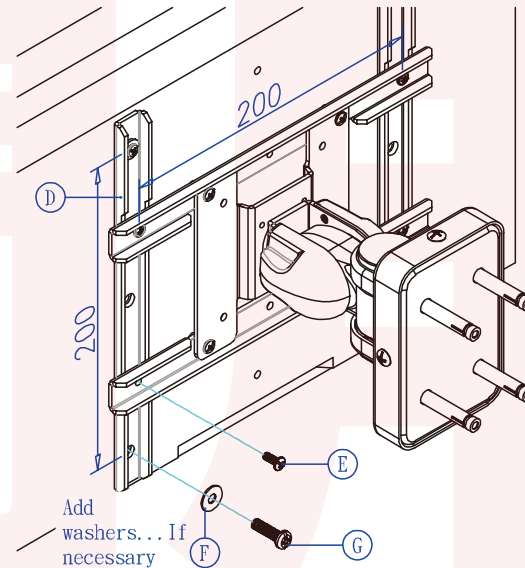

プレート(D)を1.で組み立てたプレート(A)にネジ(E)で取り付けして下さい。  
付属ネジ(G)とワッシャー(F)で、モニターに取り付けて下さい。

●故障かな?と思ったら●

お問い合わせ・修理をご希望をされる場合  
support@thanko.jp に空メールをお送りください。  
自動返信でご案内いたします。

※自動返信が来ない場合

送信前に「@thanko.jp」のメールが受信できるよう設定の上送信してください。  
QRコードを読み取り、空メールを送信できます。



不具合品のご送付先

ご送付いただくだけでは対応ができない為、必ず空メールをお送りいただき、自動返信メール内容を確認の上ご送付ください。

〒275-0024 千葉県習志野市茜浜 2-3-1

EL 内 サンコーサポート宛

TEL 03-3526-4328

(月~金 10:00 ~ 12:00 13:00 ~ 18:00 土日祝日を除く)

お問い合わせメールアドレス :support@thanko.jp