

取扱説明書

型番:SHREDDCBK

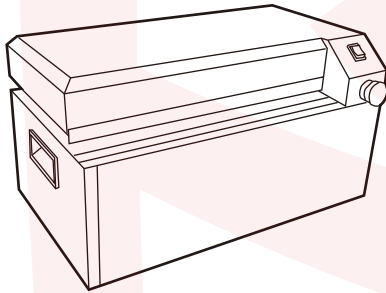

保証期間: 購入日より12ヶ月

※納品書・レシート等が保証書の代わりとなります。

※本製品は動作検査を行っている為、稀に細断くずが付着している場合がございます。

仕様

サイズ	幅565×奥行360×高さ300(mm)
重量	約53kg
電源	AC100V 50/60Hz
消費電力	約800W
最大連続稼働時間	30分(使用后1時間以上休ませてください)
騒音レベル	約65db(待機時)
ボタン操作	電源・前進・後進※緊急停止ボタンあり
最大切断幅	390mm
最大切断厚さ	8mm
加工速度	約5.5m/分
安全装置	温度ヒューズ、電流ヒューズ
ケーブル長	約1.5m
材質	MDF、鉄
セット内容	本体、電源ケーブル、日本語取扱説明書
保証期間	購入日より12ヶ月

使用上のお願い

※記載されている物以外は付属いたしません。※分解しないでください。※本製品をご利用において生じる事故や荷物破損、ケガなど一切の責任は負わないものとします。※異常を感じたらご使用をやめてカスタマーサポートまでご連絡ください。※本製品をご利用において生じる物品の破損は、保証の対象外となります。※ご使用中においてのお客様の過失による故障、破損、改造等はサポート保証の対象外となります。※正しく使用されない場合に生じた事故等について弊社での責任は負いかねます。※製品仕様は改善のため予告なく変更する場合があります。そのため説明書記載の内容と異なる場合があります。※本製品は日本販売向けの商品となります。海外でのご利用はサポート外となりますのでご了承ください。

安全上のご注意

ご使用前に「安全上のご注意」をよくお読みの上、必ずお守りください。

※ここに示した項目は、製品を安全に正しくお使い頂き、お使いになる人や他の人々への危害や財産への損害を未然に防止するためのものです。また、危害や損害の大きさと切迫の程度を明示するために、誤った取り扱いをすると生じることが想定される内容を、「警告」「注意」の2つに区分しています。いずれも安全に関する重要な内容ですので、必ず守って下さい。この取扱説明書はお使いになる方がいつでも見ることができるよう、大切に保管してください。

●表示の説明

警告 この表示を無視して、誤った取り扱いをすると、人が死亡又は重症を負う可能性が想定される内容を示しています。

注意 この注意に従わずに、誤った取り扱いをすると、人が傷害を負う可能性が想定される内容、または物的損害の発生が想定される内容を示しています。

●お守りいただく内容を、次の区分で説明しています。

禁止（してはいけない内容）を示します。

強制（実行しなくてはならない内容）を示します。

警告

● 改造や分解をしない。修理技術者以外の人は分解したり、修理をしない。
火災・感電・怪我の原因。修理は弊社サポートまでご相談ください。

● 本体を水につけたり、水をかけたり、丸洗いをしない。
ショート・感電・火災・故障の原因。
● 水まわり、風呂場など湿気のある場所では使用しない。
感電・火災の原因。

● ぬれた手で、電源プラグの抜き差しをしない。
感電・怪我のおそれ。

● 電源コードを傷つけたり、破損させたり、加工したり、無理に曲げたり、引っ張ったり、ねじったり、束ねて使用しないでください。また重い物を載せて使用しないでください。
電源コードが破損し、火災・感電の原因。

● 電源コードが傷んでいたり、コンセントの差し込みが緩いときは使用しない。
感電・ショート・発火の原因。

● 布や紙、ビニール袋などでおおったりふさいだりして使用しない。
火災の原因。

● ホコリや湿気の多いところでは使用しない。
感電・ショート・発火の原因。

● 製品を平坦で水平で丈夫な場所以外で使用しない。
破損・怪我の原因。

● 上に乗ったり、物を置いたりしない。
故障・感電・火災の原因。

● 本製品は屋内専用です。屋外では使用しない。
故障・感電・火災の原因。

● 本体のすき間にピンや針金などの異物を入れない。
感電・ショート・火災の原因。

● 製品の近くで可燃性スプレーを使用しない。
火災の原因。

● ラッカー、ペイント、ベンジン、シンナー、灯油、ガソリン、ガス、接着剤、有機溶剤などの引火性のある場所では使用しない。
火災の原因。

● お手入れの際は必ず電源プラグをコンセントから抜いておこなう。
感電・発火・故障の原因。

● 使用後は安全のため電源を切り、電源プラグを抜く。
怪我・事故のおそれ。

● 電源プラグは根本まで確実に差し込む。
感電・発火・故障の原因。

● 電源プラグの刃および刃の取り付け面に付着したほこりはふき取る。
感電・発火・故障の原因。

● 定格 15A・交流 100Vのコンセントを単独で使用する。
火災・故障の原因。

● 製品に異常が発生した場合は、すぐに使用を中止する。
製品に異常が発生したまま使用を続けると、発煙・発火・感電・漏電・ショート・怪我などの原因。

・電源コードや電源プラグがふくれるなど、変形、変色、損傷している
・電源コードの一部や電源プラグがいつもより熱い
・電源コードを動かすと通電したりしなかったりする
・本体がいつもと違って異常に熱くなったり、焦げ臭いにおいがする
・異音がかかる
・本体が動作しない など

上記のような場合は、すぐに使用を中止し、電源プラグをコンセントから抜いて、お買い上げの販売店またはサポートセンターまでご連絡ください。

● 投入口や排出口に手をいれない。
怪我・事故のおそれ。

● ネクタイ、ネックレス、衣類、髪の毛、衣類の袖などを投入口に近づけない。
怪我・事故のおそれ。

● 子供、幼児には使用させない。幼児の手の届くところで使用、設置しない。
感電、怪我、事故のおそれ。

● 細断中は投入口をのぞきこまない。
怪我・事故のおそれ。

● アースを必ず取り付ける。
故障や漏電時の感電の原因。

⚠ 注意

- 使用中は本体から離れない。
事故の原因。
- 本来の使用目的以外の用途で使わない。
故障の原因。
- 不安定な場所に設置しない。
事故・怪我の原因。
- 高温になる場所や、湿気、ホコリの多い場所に設置しない。
感電・火災の原因。
- 調理台や加湿器のそばなど、油煙や湯気が当たるような場所に設置しない。
感電・火災の原因。
- 直射日光のあたる場所に設置しない。
故障の原因。
- 30分以上連続で使わない。
故障の原因。
- ダンボール以外のものを細断しない。
故障の原因。
- テレビ・ラジオの近くで使わない。
テレビやラジオにノイズがはいる可能性。

- 差し込みプラグと電源コードをコンセントから抜くときは電源コードを持たず先端の差し込みプラグをもってひき抜く。
ショート・発火の原因。
- 長期間使わないときは、必ず電源プラグをコンセントから抜く。
火災・感電の原因。

- 定期的にコンセントやプラグの点検を行う。
火災の原因。
- ホッチキスなどの金具、粘着シール、粘着テープは取り除いてから細断する。
故障の原因。
- 本体が転倒、落下により破損した場合は使用を中止する。
感電・火災の原因。
- 連続運転する場合は、1時間以上休憩させる。
故障の原因。

● セット内容・各部名称

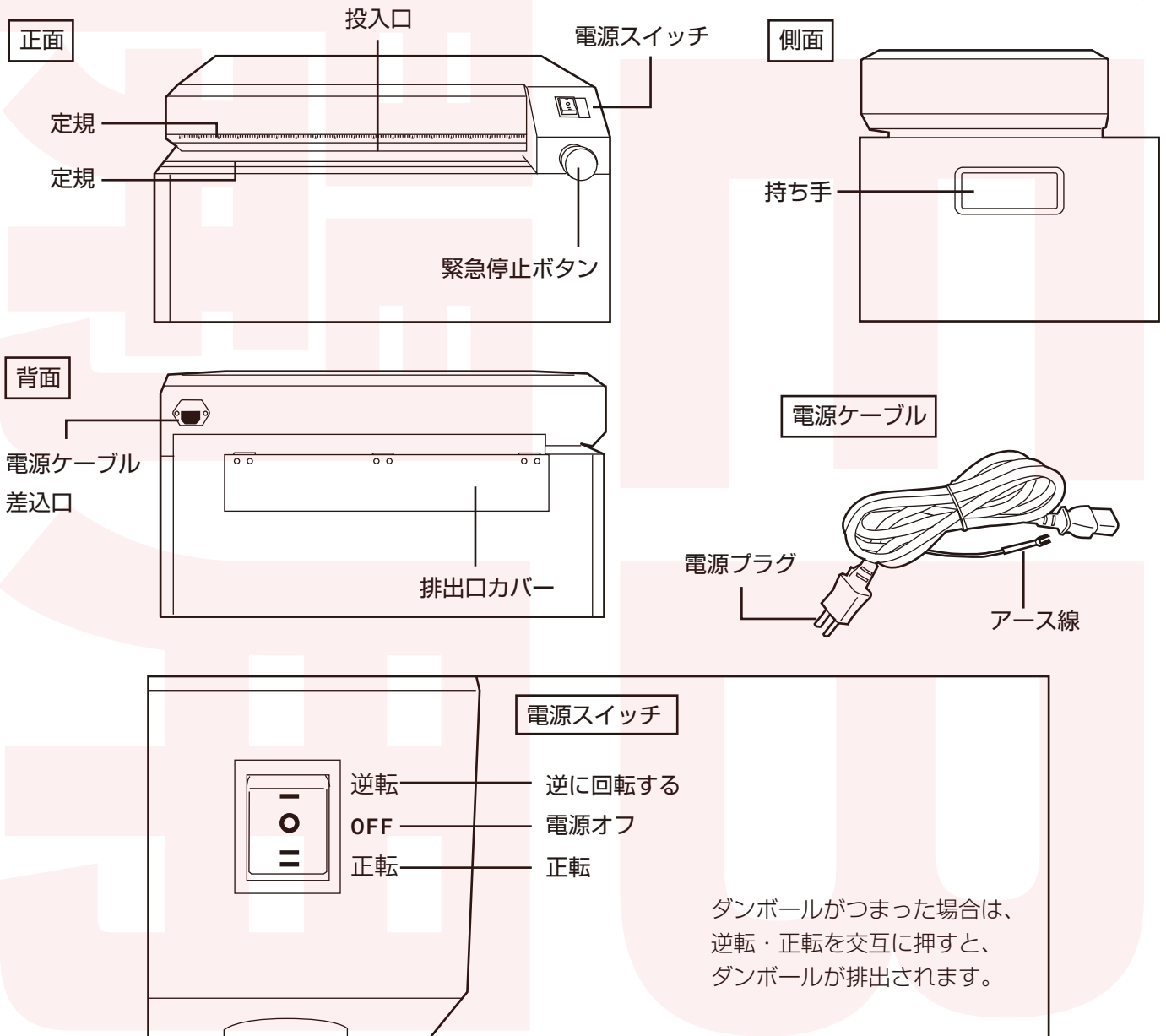

● 設置



警告

本製品は約 50kg 以上あります。必ず平坦で水平な**重さに耐えられる台の上や場所**でご使用ください。



警告

移動・設置をする際は、必ず 2 人以上で作業を行ってください。

1

ダンボールの差し込み、取り出しが問題なく操作できるだけの空間を確保してください。また、放熱の為、周囲は 50mm 以上隙間を空けて下さい。

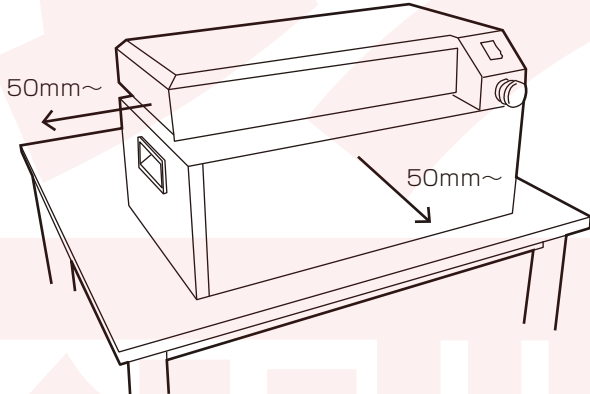

2

本体背面の電源ケーブル差込口に、付属の電源ケーブルを差し込みます。

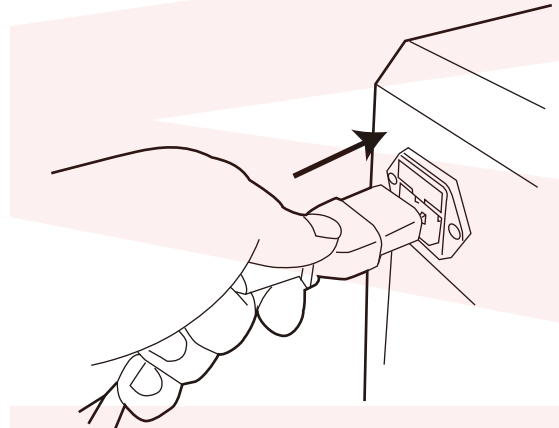

3

アース設置は安全にご使用いただくために、必ず取り付けてください。接地抵抗値 100Ω 以下であることを確認してください。
電源プラグをコンセントにしっかりと差し込んでください。

△ 注意

- コンセントにアース端子がない場合、必ず電気設備技術基準に基づく電気工事士によるD種接地工事をしてください。詳しくはお買い上げの販売店、または電気工事店にご相談ください。
工事の際は、工事費用が別途必要です。
- 電源回路には漏電ブレーカーが必要です。
法令で定められています。
- ガス管、水道管、電話、避雷針のアース回路、漏電ブレーカーなど他の製品の
アース回路には接続しないでください。
法令で禁止されています。

アースの取付

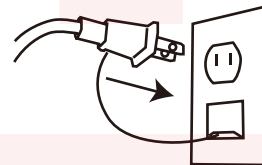
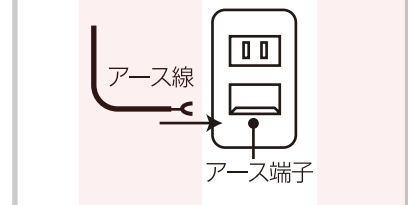

● 細断できるダンボールについて

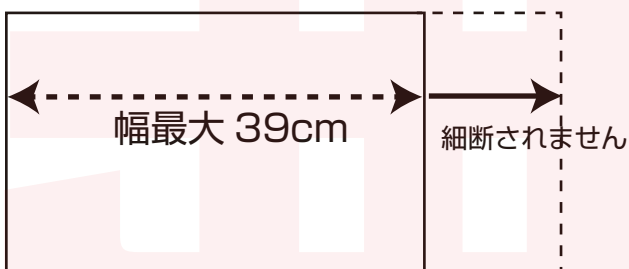

幅最大 39cm までシュレッダーを通すことができます。それ以上の幅の場合、シュレッダーを通すことは可能ですが、39cm を超えた部分は細断されません。



厚み最大 8mm までのダンボールをシュレッダーに通すことができます。

※ダンボールについているステーブル、ホッチキスなどの金具、粘着シール、何着テープは必ず取り除いてください。



警告

あらかじめ服の裾や袖口などを投入口に引き込まれないように、裾をズボン等の中に入れるなどしてから作業を行ってください。

- 1** 電源スイッチを正転の方に入れます。
電源が入ります。

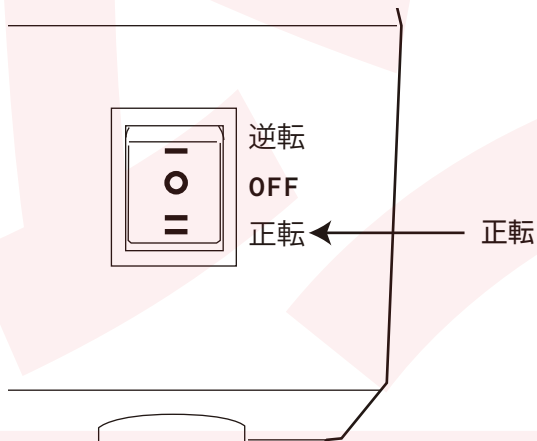

- 2** ダンボールに手を添えてゆっくりとまっすぐ投入口に差し込みます。ダンボールが吸い込まれていきます。ある程度吸い込まれたら手を離してください。

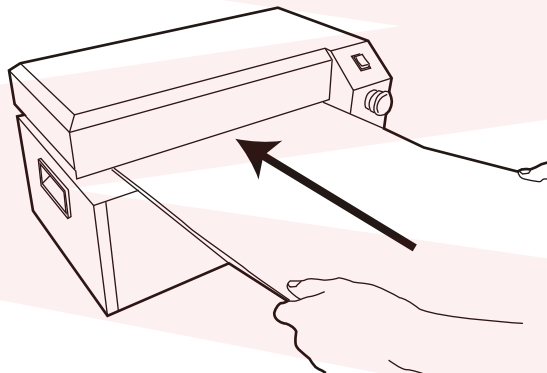

- 3** 排出口から細断されたダンボールが出てきます。

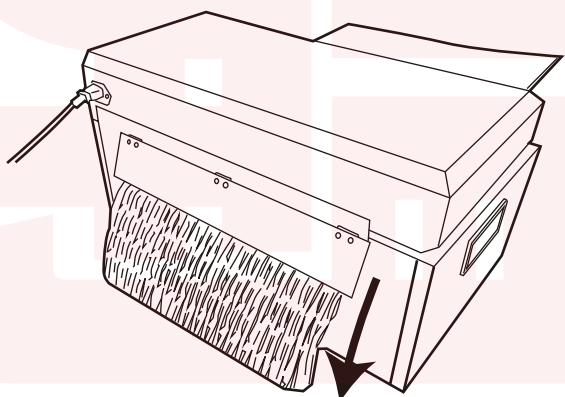

- 4** 排出されたダンボールは緩衝材としてご使用いただけます。

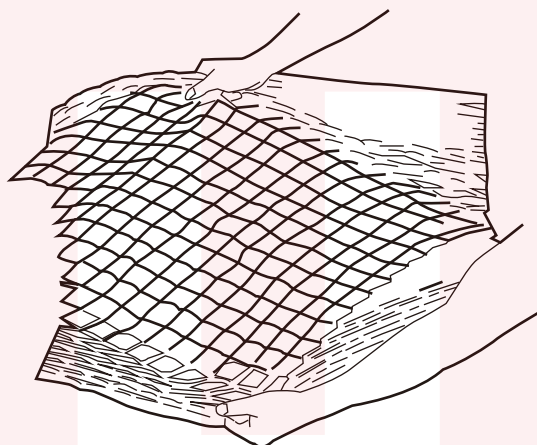

- 5** 使用後は必ず電源スイッチを OFF にして、電源ケーブルをコンセントから抜いてください。

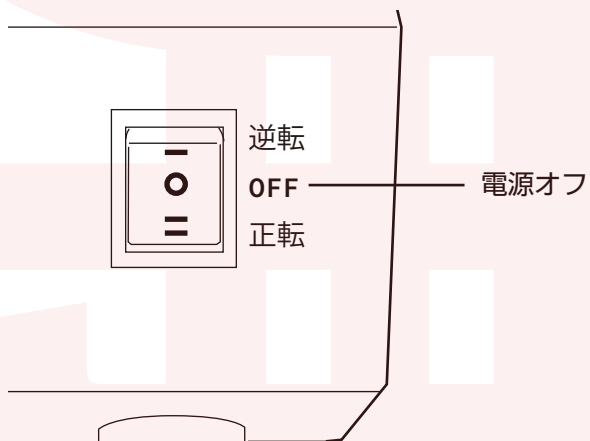

● **細断できない物**

- ・ 粘着シールや粘着テープが貼られているダンボール
- ・ 濡れている、湿っているダンボール
- ・ フィルム付き封筒、パウチしたもの、ビニール類
- ・ 布や衣類
- ・ ホッチキス針、クリップなどの金具
- ・ スポンジ、ウレタン、ゴム等の緩衝材

● ダンボールがつまった時は

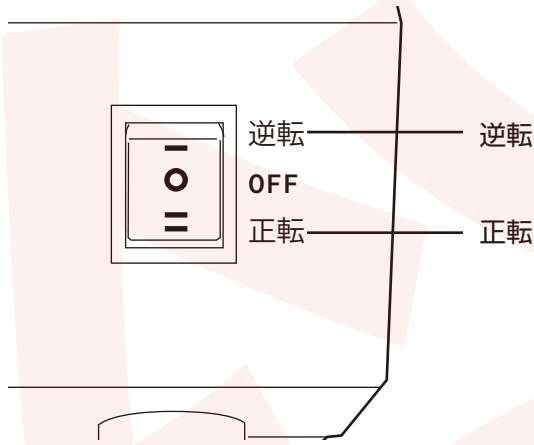

電源スイッチを【逆転】側にして、ダンボールを引っ張り出してください。ダンボールを取り出せない場合は、逆転・正転スイッチを交互に押し排出してください。

● 緊急停止ボタンについて

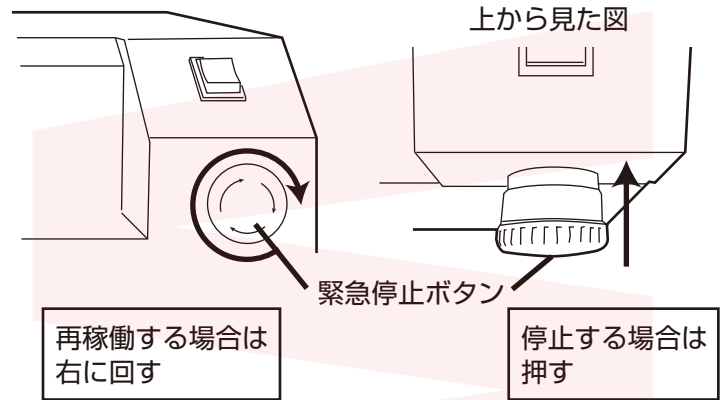

髪が引き込まれたなど、緊急の場合には、緊急停止ボタンを押してください。動作が停止します。再稼働する場合は、緊急停止ボタンを右に回します。



緊急停止ボタンを押して状態を脱した後は、必ず本体の電源オフにしてください。再稼働させると、すぐに動き始めますので、ご注意ください。

● お手入れ



警告

お手入れ時投入口や排出口に手をいれないでください。怪我や事故のおそれがあります。



警告

必ず電源をオフにして、電源ケーブルをコンセントから抜いてお手入れを行ってください。

柔らかい布でから拭きしてください。細断くすが飛び散っている場合は、掃除機などで吸い取ってください。汚れがひどい場合は、濡らした布を固く絞り、台所用中性洗剤をしみこませて、汚れを拭いてください。その後、水分を乾いた布でふきとってください。

※シンナーやベンジン、アルコール、灯油などの溶剤や薬品類、磨き粉などは使用しないでください。

● 故障かな?と思ったら

お問い合わせ・修理をご希望をされる場合

support@thanko.jp に空メールをお送りください。自動返信でご案内いたします。

※自動返信が来ない場合

送信前に「@thanko.jp」のメールが受信できるよう設定の上送信してください。

QRコードを読み取り、空メールを送信できます。



不具合品のご送付先

ご送付いただくだけでは対応ができない為、必ず空メールをお送りいただき、内容をご確認の上ご送付ください。

〒275-0024 千葉県習志野市茜浜 2-3-1
EL 内 サンコーサポート宛
TEL 03-3526-4328
(月～金 10:00～12:00 13:00～18:00 土日祝日を除く)
お問合せメールアドレス :support@thanko.jp